

TL fogaskerekes csörlő

A TL fogaskerekes csörlő robusztus szerkezetű és a DIN 15020 tervezési és biztonsági előírásai szerint készült.

Jellemzők

- DIN 15020 szerinti konstrukció.
- Fékes kivitel.
- A visszacsapásmentes hajtókar hossza állítható.
- A dob és a tengelyek tűgörgős csapágyazásúak.
- Standard kivitelben fényezett és zománcozott.

Alap kivitel

- Sodronykötél nélkül.

Opciók

- Acélsodronykötél külön érdeklődésre.
- Elektrolitikusan horganyzott kivitel.

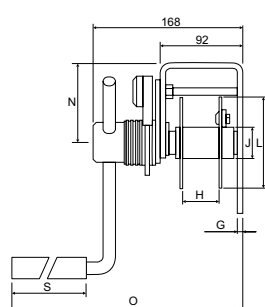

TL-150

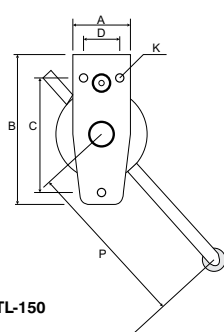

TL-300 / TL-500

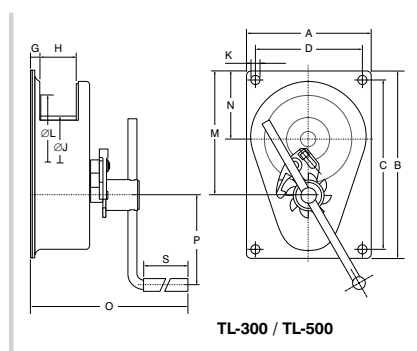

TL-1000 / TL-2000

Típus	Emelőerő az 1. rétegen (kg)	Emelőerő az utolsó rétegen (kg)	Max. kótelhossz (m)	Kótelátmérő (mm)	Emelés egy karfordulattal (mm)	Működető erő (kg)	Tömeg (kg)	Megr. sz.
TL-0.150	150	68	13	4	122	11	4	2015008
TL-0.3	300	120	25	5	21	7	10	2015009
TL-0.6	600	323	12	6	28	10	11	2015012
TL-1.0	1000	684	28	9	21	15	28	2015013
TL-1.5	1500	844	21	14	14	12	27,5	2015014

Típus	A (mm)	B (mm)	C (mm)	D (mm)	G (mm)	H (mm)	J (mm)	K (mm)	L (mm)	M (mm)	N (mm)	O (mm)	P (mm)	S (mm)
TL-0.150	65	168	128	-	6	40,5	35	9 (3x)	102	-	89	303	280	128,5
TL-0.3	200	300	268	168	15	60	50	12	140	198	108	263	250	128
TL-0.6	200	300	268	168	20	55	60	12 (4x)	145	203	110	318	325	128,5
TL-1.0	230	340	280	180	27	126	102	17 (4x)	212	266	118	425	250	128
TL-1.5	230	340	280	180	27,5	113	102	17 (4x)	212	266	118	485	350	128,5