

CNM nyomot nem hagyó függőleges lemezmegfogó

A CNM és CNMA lemezmegfogók mindkét szorítófőjét speciális szintetikus műanyag borítással látták el. A lemezmegfogó az emelés után nem hagy nyomot az anyagokon. A lemezmegfogó zárt és nyitott helyzetben is retesztelt.

Alkalmazás

- Speciálisan rozsdamentes acél, alumínium, fa és természetes kő sérülésmentes emelésére és biztonságos rakodására szolgál, miközben az anyag nem sérülhet.

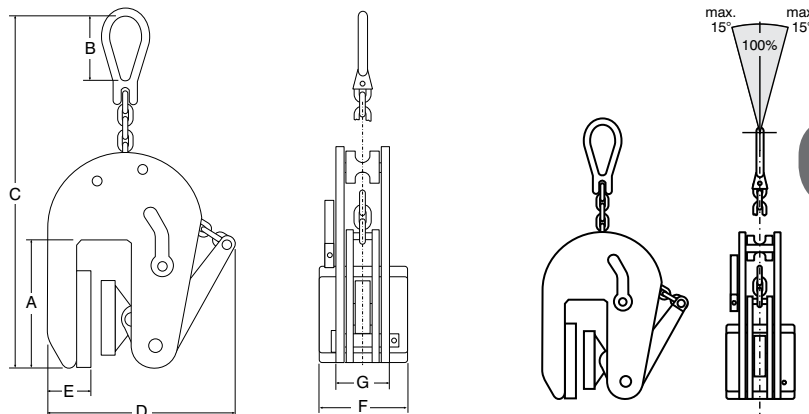

Típus	Teherbírás (kg)	Pofanyílás (mm)	A (mm)	B (mm)	C (mm)	D (mm)	E (mm)	F (mm)	G (mm)	Tömeg (kg)	Megr. sz.
CNM-0.5	500	1 - 20	93	65	360	220	48	80	48	5.5	3315001
CNM-0.5G	500	17-37	93	65	360	240	48	80	48	6.0	3315003
CNM-1.0	1000	1-30	95	80	400	275	46	80	54	6.5	3315000
CNM-1.5	1500	1-40	95	80	400	275	46	80	54	7.2	3315002
CNM-2.0	2000	1-50	120	100	710	406	63	80	65	14.0	3315004
CNM-3.0	3000	1 - 60	120	100	710	406	63	80	65	15.0	3315005

CNMA nyomot nem hagyó függőleges lemezmegfogó

Megegyezik a CNM lemezmegfogóval. Kizárólag 500 kg teherbírással szállítható. 20 mm-es lépésekben, 3-tól 180 mm-ig állítható szorítófő-távolság.

Jellemzők

- Speciálisan rozsdamentes acél, alumínium, fa és természetes kő sérülésmentes emelésére és biztonságos rakodására szolgál, miközben az anyag nem sérülhet.

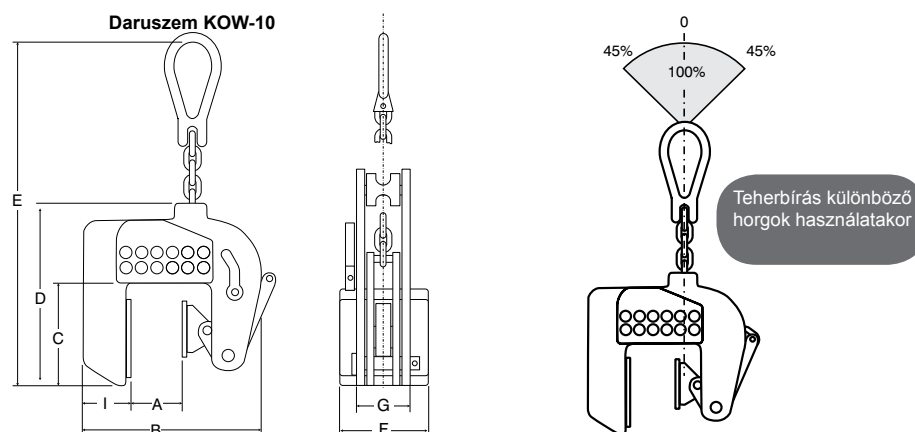

Típus	Teherbírás (kg)	Pofanyílás (mm)	A (mm)	B (mm)	C (mm)	D (mm)	E (mm)	F (mm)	G (mm)	Tömeg (kg)	Megr. sz.
CNMA-05	500	3-180	3-180	220-340	143	223	360	80	66	10	3315006