

Elephant FAH/FBH 400V elektromos láncos emelő

A 400 V-os elektromos láncos emelők megbízhatóak és robusztus acéllemez házzal készülnek. Ezt a közkedvelt emelőt alap kivitelben emelési végállás-kapcsolókkal és dugaszoló aljzatos 24 V-os mellékáramkörű vezérléssel szerelték fel. A magas bekapcsolási időtartam és a gyors emelési sebesség problémamentes működést és hosszú élettartamot garantálnak.

Jellemzők

- Megcsúszó tengelykapcsolós túlterhelésgátlás.
- A beépített fék a terhet bármely kívánt magasságban megtartja.
- Elektromos végállás-kapcsolók a felső és alsó horogállásnál.
- 24 V-os mellékáramkörű vezérlés.
- Dugaszolt csatlakozós tápkábel és vezérlőkábel.
- Fázisfelcserélés elleni biztosítás.
- Galvanikusan horganyzott DAT teherlánc (80-as minőség), EN 818/7 szerint.
- Üzemi feszültség 400VAC.
- FAH típus 1 emelési sebességgel.
- FBH típus 2 emelési sebességgel.

Alap kivitel

- 3 m emelési magasság (max. távolság a felső és az alsó horog között).
- 1.8 m vezérlési magasság, tehermentesítéssel.
- Elektromos végállás-kapcsolók a felső és alsó horogállásnál.
- 24 V-os vezérlő függőkapcsoló.
- 4 m csatlakozó kábel.
- Műanyag láncgyűjtő 3 m emelési magassághoz.
- Haladómű nélkül.

Opciók

- Nagyobb emelési és kezelési magasság.
- Nagyobb befogadóképességű láncgyűjtő > 3 m.
- Rádió távvezérlés.
- Kézi vagy elektromos haladómű.
- 440V/60Hz speciális mágneskapcsolók felár ellenében szállíthatók.

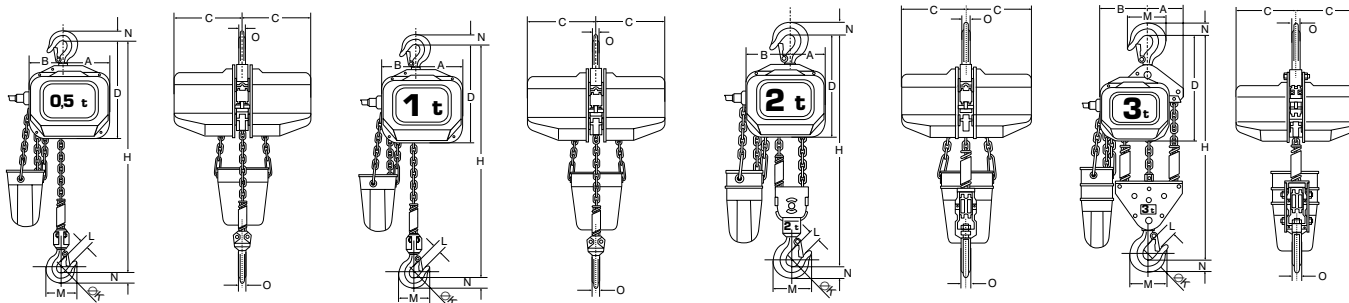

Típus	Teherbírás (kg)	Emelési sebesség (m/perc)	Bekapcs. időtartam 120 kapcs./óra (%)	Teherlánc DxT (mm)	Láncágak száma	Max. emelési magasság (m)	Magasság (mm)	Teljesítmény (kW)	Tömeg (kg)	Megr. sz.
FAH05/500	500	7.0	40	6,3 x 19,1	1	30	480	0.9	43	0515001
FAH10/1000	1 000	7.6	40	7,1 x 21,2	1	30	570	1.6	56	0515003
FAH20/2000	2 000	3.8	40	7,1 x 21,2	2	15	710	1.6	64	0515005
FAH30/3000	3 000	2.5	40	7,1 x 21,2	3	10	810	1.6	83	0515007
FBH05/500	500	7.0/1.8	40/20	6,3 x 19,1	1	30	480	0.9/0.25	44	0512013
FBH10/1000	1 000	7.6/1.9	40/20	7,1 x 21,2	1	30	570	1.6/0.4	57	0512015
FBH20/2000	2 000	3.8/1.0	40/20	7,1 x 21,2	2	15	710	1.6/0.4	65	0512017
FBH30/3000	3 000	2.5/0.6	40/20	7,1 x 21,2	3	10	810	1.6/0.4	84	0512019

Típus	A (mm)	B (mm)	C (mm)	D (mm)	H (mm)	K (mm)	L (mm)	M (mm)	N (mm)	O (mm)	Szigetelési osztály	Üzemi feszültség (V)	Elektromos védettség o. IP	FEM 9.511 emelőmotor
FAH05/500	161	124	224	311	480	36	26	86	24	19	E	400	IP54	1Am
FAH10/1000	170	128	239	348	570	43	33	107	31	23	E	400	IP54	1Am
FAH20/2000	133	165	239	372	710	53	42	144	44	30	E	400	IP54	1Am
FAH30/3000	148	208	239	427	810	60	50	165	49	35	E	400	IP54	1Am
FBH05/500	161	124	224	311	480	36	26	86	24	19	E	400	IP54	1Am
FBH10/1000	170	128	239	348	570	43	33	107	31	23	E	400	IP54	1Am
FBH20/2000	133	165	239	372	710	53	42	144	44	30	E	400	IP54	1Am
FBH30/3000	148	208	239	427	810	60	50	165	49	35	E	400	IP54	1Am