

QP-25 karos láncos emelő

A REMA QP25 biztonságos és felhasználóbarát karos láncos emelő. Emelésre, vonszolásra, feszítésre, kötözésre egyaránt használható.

Jellemzők

- Terheletlen állapotban a lánc szabadon mozgatható.
- Biztonságos és megbízható önzáró fék.
- Kettős zárkilincs rendszer, a fokozott biztonság érdekében.
- Gumi csúszásgátló markolattal ellátott emelőkar.
- Kiakadásgátlóval ellátott, forgatható teherhorgok.
- A teherhorgok túlterhelés esetén fokozatosan kihajlanak és nem hirtelen törnek.
- Galvanikusan horganyzott, 80-as minőségű teherlánc (EN 818/7).

Alapkvitel

- 1,5 m emelési magasság (max. távolság a felső és az alsó horog között).

Opciók

- Bármely más emelési magasság is szállítható.

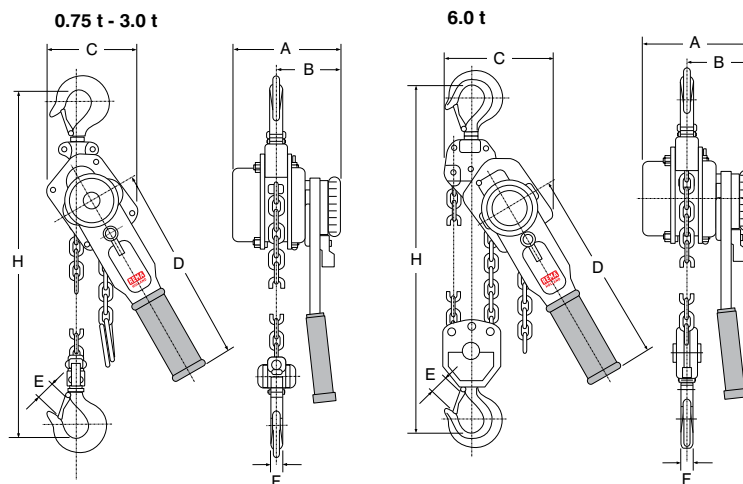

Típus	Teherbírás (kg)	Max. kézi erő (kg)	Teherlánc DxT (mm)	Láncágak száma	Magasság (mm)	Tömeg (kg)	Megr. sz.
QP25-750KG	750	15	6.0 x 18.0	1	321	7	0207003
QP25-1500KG	1500	23	8.0 x 24.2	1	376	13	0207005
QP25-3000KG	3000	35	10.0 x 30.0	1	475	21	0207007
QP25-6000KG	6000	37	10.0 x 30.0	2	495	30	0207009

Típus	A (mm)	B (mm)	C (mm)	D (mm)	E (mm)	F (mm)	H (mm)
QP25-750KG	151	90	111	279	25.5	17.5	321
QP25-1500KG	175	100	121	413	30.8	20.6	376
QP25-3000KG	200	116	191	413	40.5	26.9	475
QP25-6000KG	200	116	191	413	45.5	34.5	495